

Thermostat contrôle fournaies et climatiseurs de 24V millivolt.
NOTE: Ce thermostat N'EST PAS compatible avec plinthes
chauffantes et des systèmes haut voltage de 120V ou 240V.



**Thermostat
Programmable
THM303A**

TABLE DES MATIÈRES

Caractéristiques	4
Charte de compatibilité.	6
GUIDE D'INSTALLATION	7
Introduction	8
Installation des piles et sélection de l'affichage en °C/ °F	8
Outils pour l'installation	9
Choisir l'emplacement du nouveau thermostat.	10
Remplacer l'ancien thermostat.	11
Installation de la plaque arrière du thermostat	12
Brancher les fils aux terminaux	13
Diagramme de connexion	14
Installation de l'humidificateur	15
Réglage du cavalier (JUMPER) du ventilateur.	16
Installer la plaque arrière du thermostat	17-18
Description des touches	19
Affichage de l'écran à CL / Réglage de l'heure et du jour.	20
PROGRAMMATION	21
Programme de chauffage	22-23
Programme de climatisation	24

TABLE DES MATIÈRES

Fonction de changement temporaire	23
Fonction de pause (HOLD)	23
Vérification des programmes	24
Température de la pièce.	24
Humidité relative.	24
Contrôle de l'humidificateur	24
Contrôle du ventilateur.	25
Contrôle du commutateur chauffage/ Climatisation	25
Mise en marche anticipée	26
Indicateur de durée d'utilisation.	26
Remplacement du filtre	27
Réglages optionnels	27
Changer les piles	28
Réinitialisation	29
Spécifications	29
GUIDE DE DÉPANNAGE	30-31
Garantie	32

CARACTÉRISTIQUES

- Écran rétroéclairé à cristaux liquides (à CL) de grande taille
- Horloge à temps réel avec format d'affichage sélectionnable 12 ou 24 heures
- Programmation de 5+1+1 jours avec 4 programmes par jour
- Programmes de chauffage et de climatisation avec circuit de protection du compresseur
- Affichage et réglage de la température en °C ou en °F
- Affichage de l'humidité relative en %
- Se connecte avec les systèmes de chauffage ou de climatisation pour assurer un contrôle automatique de la température
- Se connecte avec les humidificateurs pour assurer un contrôle automatique de l'humidité (THM303A seulement)
- Indicateur de piles faibles avec symbole clignotant et signal sonore

THM303A

- Ouvrir le thermostat en tirant doucement sur la partie avant du thermostat pour le détacher de la plaque arrière.
- Ce thermostat requiers deux piles AA (incluses). Avant l'utilisation, vérifiez que les piles sont installées.
- Sélectionnez °C ou °F avant de régler l'horloge et changer la programmation.

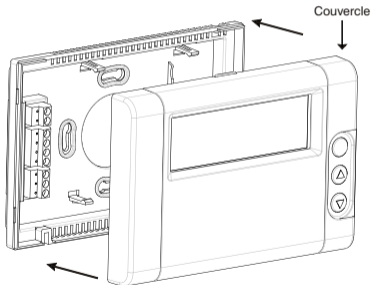

CHARTE DE COMPATIBILITÉ

En principe, tout équipement à faible tension de contrôle est compatible avec ce thermostat.

Pour obtenir des détails sur la compatibilité de votre équipement, contactez notre service d'assistance technique.

Type de système	Compatible
Gaz - Veilleuse permanente	Oui
Gaz - Allumage électrique	Oui
Gaz - Chaudière à brûleur	Certains modèles
Gaz - Système à tension mesurée en millivolts	Oui
Mazout - chaudière à brûleur	Certains modèles
Mazout - fournaise à brûleur	Oui
Fournaise électrique	Oui
Climatiseur électrique	Oui
Plinthes électriques (120/240 V)	Non
Thermopompe/ Équipement à différentes vitesses	Non

*** N'EST PAS COMPATIBLE AVEC DES CIRCUITS 120/240 VOLTS**

A stylized illustration of two tools: a pair of pliers on the left and a screwdriver on the right. The pliers are shown in a slightly open position, and the screwdriver is oriented vertically with its handle at the top. Both tools are rendered in a light gray, semi-transparent style.

Guide d'installation

GUIDE D'INSTALLATION

INTRODUCTION

Ce thermostat peut remplacer les thermostats domestiques standards et il est compatible avec la plupart des systèmes de chauffage et de climatisation électriques, au mazout ou au gaz utilisant une faible tension de contrôle (bas voltage). Veuillez consulter les détails dans le tableau de compatibilité.

- Programmation jour de la semaine / Samedi / Dimanche avec 4 programmes par jour.
- Affichage de la température avec une précision numérique de 0,1°.
- Circuit de protection du compresseur de la climatisation.

Pour toute question reliée à l'installation ou à la programmation du thermostat, contactez notre service d'assistance technique au 1-888-468-6876.

INSTALLATION DES PILES ET SÉLECTION DE L’AFFICHAGE EN °C/°F

Installez les deux piles AA (incluses) dans le thermostat en suivant les polarités indiquées. L'écran affichera la température de la pièce en degrés Celsius et celle-ci clignotera. Appuyez sur UP ou DOWN pour changer le mode d'affichage de la température (°C ou °F). Appuyez sur SET CLOCK pour revenir à l'affichage du réglage de l'heure ou à l'affichage normal.

Note: Ceci est un processus de départ devant être fait à l'installation. Le mode d'affichage de la température sur le thermostat NE PEUT PAS être modifié par la suite, à moins de remettre à zéro tous les réglages du thermostat.

Les outils suivants peuvent être nécessaires pour l'installation:

Tournevis cruciforme



Ruban adhésif

(pour protéger temporairement les fils et pour identifier les fils déconnectés)



Pince à dénuder, couteau ou lame

(s'il faut dénuder les fils)



Perceuse munie d'une mèche de 4,8 mm (3/16 pouces)

(si nécessaire pour percer des trous dans le mur)



Niveau

(si nécessaire, pour vérifier si le thermostat est à niveau)



Deux piles AA (incluses)

- AA SIZE +

- AA SIZE +

La façon de choisir un endroit convenable pour le nouveau thermostat est indiquée à la page suivante. Consultez aussi la section **Remplacer l'ancien thermostat**.

CHOISIR L'EMPLACEMENT DU NOUVEAU THERMOSTAT

Le thermostat doit être installé:

- À environ 1,50 m (5 pieds) du sol.
- Près de / ou dans une pièce souvent utilisée et de préférence sur un mur séparateur intérieur.
- Sur une partie de mur sans tuyauterie.

Le thermostat ne doit PAS être installé:

- Près d'une fenêtre, sur un mur extérieur ou près d'une porte donnant sur l'extérieur.
- Directement à la lumière ou à la chaleur d'une lampe, du soleil, d'une cheminée ou d'autres sources de température rayonnante (qui pourraient fausser l'affichage).
- Près de / ou dans des courants d'air comme ceux des grilles de chauffage ou de retour d'air.
- Près de tuyaux et cheminées dissimulés.
- Dans des endroits où l'air circule mal, comme derrière une porte ou dans une petite chambre.

Après avoir choisi l'emplacement pour le nouveau thermostat, vous pouvez demander à un électricien de faire l'installation des fils.

REEMPLACER L'ANCIEN THERMOSTAT

Note: Pour éviter d'endommager le compresseur, ne faites pas fonctionner le système de climatisation lorsque la température extérieure est inférieure à 10°C (50°F).

- AVANT l'installation, testez le système pour vous assurer que votre chauffage et votre climatisation fonctionnent correctement. Si l'un des deux ne fonctionne pas, contactez d'abord un électricien afin de régler le problème.
- ÉTEIGNEZ le courant du système au niveau de la fournaise ou sur le panneau de fusibles/disjoncteurs.
- Déballez avec soin votre nouveau thermostat et la plaque d'installation; mettez de côté l'emballage, gardez à portée de main les vis, le manuel d'instruction et la facture.
- Enlevez le couvercle de l'ancien thermostat. S'il ne s'enlève pas en tirant vers le bas, regardez s'il est fixé par une vis maintenant le couvercle.
- Enlevez la vis qui maintient le thermostat sur le mur et enlevez le thermostat.
- Débranchez les fils de l'ancien thermostat ou de la base. En débranchant chaque fil, enroulez un peu de ruban adhésif ou vous inscrivez les connexions. (Si n'y a que deux fils, ce n'est pas nécessaire d'identifier les fils).
- S'il y a un fil qui n'est pas connecté à votre ancien thermostat, vous n'avez pas à le connecter au nouveau.
- Faites attention de ne pas faire tomber les fils dans le mur et de ne pas mettre en contact les parties dénudées des fils.
- Les fils sont généralement désignés 'W', 'Y', 'G', 'RH', 'RC', 'O', 'B', 'H1' et 'H2'.

INSTALLATION DE LA PLAQUE ARRIÈRE DU THERMOSTAT

- La plaque arrière doit être montée horizontalement, avec les connecteurs du côté gauche.
- Passez les fils dans le grand trou au milieu de la partie arrière et placez la plaque arrière horizontalement sur le mur.
- Choisissez deux trous d'installation adéquats et marquez au crayon leurs emplacements. Si nécessaire, vérifiez avec un niveau que le thermostat est bel et bien à l'horizontal.
- Enlevez la plaque arrière du mur et percez deux trous de 3/16 de pouce aux emplacements que vous venez de marquer.
Insérez les dispositifs d'ancrage à fond dans les trous.
Si nécessaire, enfoncez les sans forcer avec un marteau.
- Fixez la plaque arrière sur le mur avec les deux vis, en vérifiant que les connecteurs métalliques sont du côté gauche.

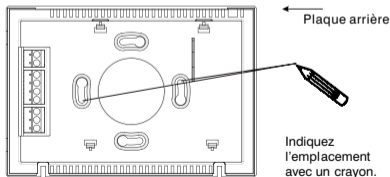
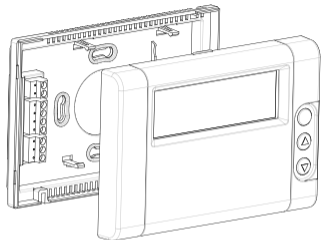

BRANCHER LES FILS AUX TERMINAUX

Raccordez les fils aux connecteurs correspondants (en suivant les repérages identifiés au préalable). Avec votre tournevis, serrez les fils dans les connecteurs. Assurez-vous que les fils ne causent pas un court-circuit avec les autres terminaux.

- Selon votre type d'équipement de chauffage / climatisation, vous devrez connecter entre 2 et 9 fils au thermostat.
- Si vous avez deux fils 'R', raccordez chacun des fils au connecteur correspondant et enlevez le cavalier (JUMPER) entre les connecteurs RC et RH.
- Si vous n'êtes pas certain des connexions ou si c'est une nouvelle installation, vous pouvez consulter les diagrammes de connexion à la page suivante.



DIAGRAMME DE CONNEXION

Chauffage 2 fils



Chauffage / climatisation 4 fils

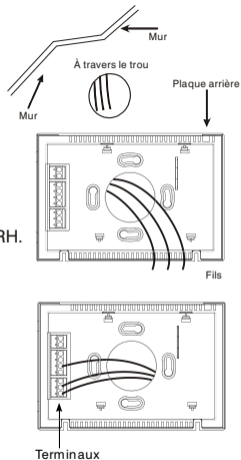
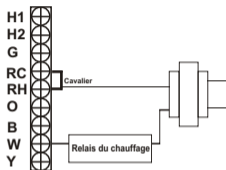
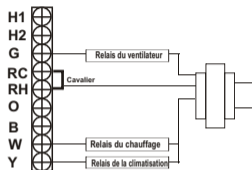

Chauffage 3 fils

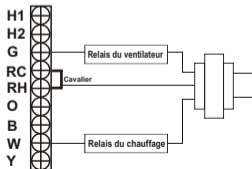

Chauffage / climatisation 5 fils

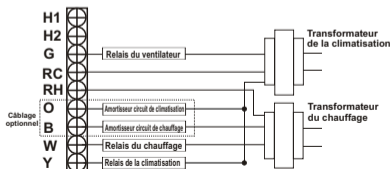

INSTALLATION DE L'HUMIDIFICATEUR (THM303A SEULEMENT)

- Si vous voulez utiliser le contrôle de l'humidificateur, les 2 fils utilisés pour l'humidistat d'origine doivent être branchés aux 2 connecteurs 'H1' et 'H2'.
- Enlevez l'humidistat d'origine ou mettez-le en position OFF.

Note: Les 2 connecteurs de réglage de l'humidificateur ('H1' et 'H2') sont électriquement isolés du chauffage et de la climatisation.

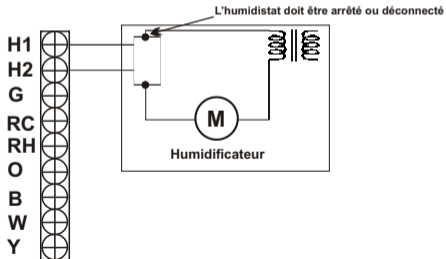

RÉGLAGE DU CAVALIER (JUMPER) DU VENTILATEUR

Selon votre type de système de chauffage, il se peut que vous devez changer la position du cavalier du circuit du ventilateur. Le cavalier se trouve en bas à droite à l'arrière du thermostat.

- **HG** – Utilisez ce réglage si vous avez une fournaise au gaz ou au mazout. Ce réglage permet de mettre le ventilateur sous le contrôle du système de chauffage plutôt que du thermostat. C'est le réglage commun pour la plupart des systèmes.
- **HE** – Utilisez ce réglage si votre chauffage est électrique. Avec ce réglage, le thermostat se met en marche en même temps que le ventilateur et le système de chauffage.

Le cavalier est en position 'HG' au départ (réglage d'usine).
Vous n'avez pas à changer sa position si ce réglage vous convient.

Pour changer la position du cavalier, tirez sur le petit bloc rectangulaire noir, alignez-le dans la nouvelle position et enfoncez-le bien.

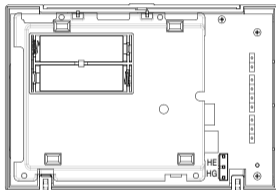

INSTALLER LA PLAQUE ARRIÈRE DU THERMOSTAT

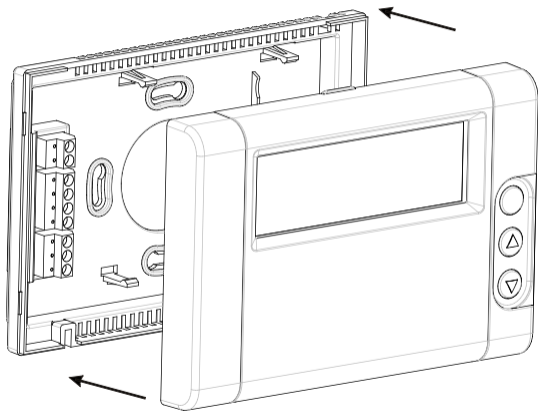

DESCRIPTIONS DES TOUCHES

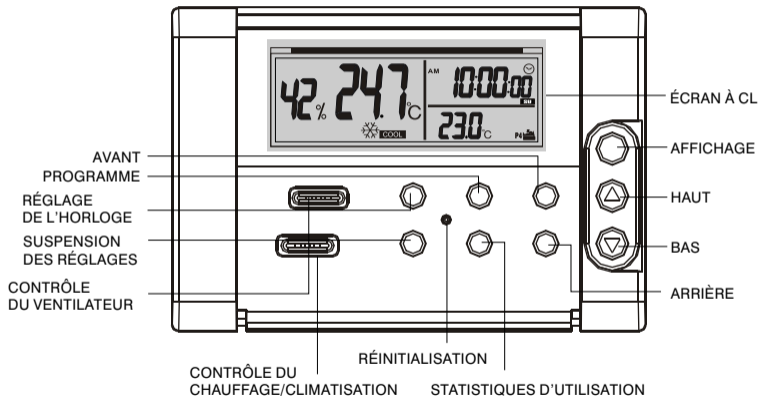

AFFICHAGE DE L'ÉCRAN À CL



RÉGLAGE DE L'HEURE ET DU JOUR

- Appuyez sur SET CLOCK pour régler l'heure de début. L'heure et le symbole SET ☹️ clignoteront.
- Réglez l'heure avec les boutons AHEAD ou BACK.
- Appuyez sur SET CLOCK de nouveau. Le jour et le symbole SET ☹️ clignoteront.
- Réglez le jour avec les boutons AHEAD ou BACK.
- Appuyez sur SET CLOCK de nouveau pour sortir.

PROGRAMMATION

PROGRAMMES

Ce thermostat est équipé d'une fonction de programmation sur 5+1+1 jours : programmation séparée pour les jours de la semaine, le samedi et dimanche avec quatre réglages par jour. Le thermostat est préprogrammé; si vous préférez d'autres réglages, vous pouvez les définir vous-même.

- PROGRAMME 1:** **MATIN** : ce programme est typiquement destiné au matin, où vous souhaitez peut-être une température plus élevée.
- PROGRAMME 2:** **JOUR** : ceci est le mode d'économie d'énergie pour les heures où vous êtes absent. Le réglage permet de réduire la consommation d'énergie.
- PROGRAMME 3:** **SOIR** : ceci est pour le moment où vous rentrez à la maison et où vous souhaitez peut-être avoir une température confortable, typiquement plus chaude en hiver et plus fraîche en été.
- PROGRAMME 4:** **NUIT** : ceci est un mode pour les heures de sommeil. Vous pouvez régler la température de façon à économiser l'énergie (en la diminuant) ou pour plus de confort (en l'augmentant).

NOTE: Les modes Chauffage et Climatisation ont des programmes séparés.

Voici la liste des réglages préprogrammés d'heure et de température:

Période	P	Heure	Valeur-cible de la température en chauffage	Valeur-cible de la température en climatisation
Matin	P1	6:00am	69.0°F (20.5°C)	77.0°F (25.0°C)
Jour	P2	8:00am	63.5°F (17.5°C)	84.0°F (29.0°C)
Soir	P3	5:00pm	70.0°F (21.0°C)	77.0°F (25.0°C)
Nuit	P4	10:00pm	62.5°F (17.0°C)	79.0°F (26.0°C)

PROGRAMME DE CHAUFFAGE

- 1- Déplacez le commutateur du système à la position HEAT et appuyez sur la touche PROG une fois. P1  et le symbole SET PROGRAM s'afficheront. Le symbole du jour de la semaine sélectionné (MO,TU,WE,TH,FR - c'est-à-dire lundi, mardi, mercredi, jeudi et vendredi) s'affiche (Figure 1).
- 2- Appuyez sur AHEAD ou BACK pour sélectionner l'heure du début désiré pour le programme 1 des jours de la semaine.
- 3- Appuyez sur UP ou DOWN (à l'extrême droite) pour régler la température désirée.
- 4- La température peut être réglée avec une précision de 0,5°.
- 5- L'heure de programmation peut être réglée avec une précision de 10 minutes.
- 6- Après avoir correctement réglé l'heure et la température pour le programme 1, appuyez sur PROG de nouveau pour afficher le programme 2 des jours de la semaine. Répétez les étapes 2 à 5 pour les programmes des jours de la semaine (P2, P3 et P4) et pour la programmation de samedi et dimanche.

Après avoir terminé le réglage des 12 programmes, appuyez sur PROG encore une fois pour passer au réglage de l'humidité (**voir Réglage de l'humidificateur**) ou appuyez sur PROG deux fois pour revenir à l'affichage normal.

Note: La touche PROG peut aussi être utilisée à tout moment pour passer en revue tous les programmes. Pour terminer la séquence de programmation, appuyez sur la touche DISPLAY à n'importe quel moment.

Conseil: Appuyez et tenez enfoncé la touche AHEAD/BACK ou UP/DOWN pour changer rapidement les valeurs.

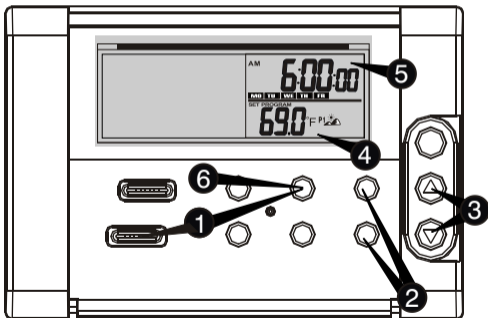

Figure 1

PROGRAMME DE CLIMATISATION

Déplacez le commutateur du système à la position COOL et répétez la programmation comme pour les programmes de chauffage.

Note: Le réglage de l'humidificateur (THM303A) ne fonctionne qu'en mode HEAT.

FONCTION DE CHANGEMENT TEMPORAIRE

Pour changer temporairement la température, appuyez sur UP ou DOWN afin de régler la température désirée. Le symbole OVERRIDE apparaîtra. Le thermostat reviendra au programme normal à l'heure de la prochaine période de programmation.

Note: Le thermostat a une fonction automatique de délai pour protéger les systèmes de chauffage et de climatisation contre des cycles de mise en marche et d'arrêt répétés. Dans certains cas, il peut y avoir un délai de quelques minutes avant que le thermostat active le système.

FONCTION DE PAUSE (HOLD)

- Cette fonction sert à maintenir le thermostat à une température constante et à désactiver tous les réglages programmés jusqu'à ce qu'elle soit désactivée.
- Appuyez sur HOLD une fois. Avec les boutons UP ou DOWN, réglez la température pour la période de pause du réglage normal. Le symbole HOLD apparaîtra pour indiquer que la fonction de pause est active.
- Pour désactiver la fonction de pause, appuyez sur HOLD de nouveau. Le symbole HOLD disparaîtra et le thermostat reviendra à la température programmée.

VÉRIFICATION DES PROGRAMMES

- Le programme actuel est affiché en bas à droite de l'écran à CL.
- Appuyez sur PROG à n'importe quel moment pour faire défiler et vérifier les autres programmes.



Programme actuel

TEMPÉRATURE DE LA PIÈCE

- La température actuelle est affichée au milieu de l'écran.



Température actuelle

HUMIDITÉ RELATIVE

- Le taux d'humidité est affiché à gauche de l'écran.



Humidité relative

CONTRÔLE DE L'HUMIDIFICATEUR (THM303A SEULEMENT)

- Le réglage de l'humidificateur ne fonctionne que si l'humidificateur est connecté au thermostat. Veuillez consulter les détails de connexion dans le **Guide d'Installation**.
- Pour régler le niveau d'humidité, vous devez d'abord faire défiler les valeurs à l'écran jusqu'à la fin des 12 programmes, en appuyant sur PROG.



- Le symbole SET HUMID (réglage de l'humidité) apparaîtra et le réglage du niveau d'humidité clignotera. Avec les boutons UP ou DOWN, réglez le niveau humidité par intervalles de 5%. Appuyez sur PROG pour sortir.
- L'humidificateur s'allumera si l'humidité de la pièce est inférieure au niveau d'humidité du réglage. Le réglage peut aller de 20% à 70%.

Note: Le réglage de l'humidificateur ne fonctionne qu'en mode HEAT.

CONTRÔLE DU VENTILATEUR

- Pour passer au mode de contrôle automatique du ventilateur, déplacez le commutateur Fan ON/AUTO en position AUTO. En mode de climatisation, le ventilateur s'allume et s'arrête en même temps que le système de climatisation. En mode de chauffage, le ventilateur est contrôlé par l'équipement de chauffage et se met en marche en principe quelques minutes après la mise en marche du système de chauffage.
- Pour allumer le ventilateur manuellement, déplacez le commutateur Fan ON/AUTO en position ON. Le ventilateur fonctionnera en permanence pour améliorer la circulation d'air. Pour revenir au contrôle automatique, déplacez le commutateur en position AUTO.

CONTRÔLE DU COMMUTATEUR CHAUFFAGE/CLIMATISATION

- Si ce commutateur est en position OFF, les systèmes de chauffage et de climatisation seront tous les deux éteints et tous les programmes et réglages seront désactivés.
- Déplacez le commutateur en position HEAT ou COOL pour contrôler seulement le système de chauffage ou le système de climatisation.
-  s'affiche à l'écran lorsque le commutateur est à la position HEAT et clignote quand le chauffage est en fonction.
-  s'affiche à l'écran lorsque le commutateur est à la position COOL et clignote quand l'air climatisé est en fonction.

MISE EN MARCHÉ ANTICIPÉE

Ce thermostat est équipé d'un système de mise en marche anticipée (Pre-Comfort Recovery) qui active le chauffage ou la climatisation à l'avance par rapport à l'heure indiquée dans le programme. La pièce sera alors à la température désirée dès l'heure de début du programme de chauffage ou climatisation.

Il est normal que le système soit activé plus tôt que l'heure indiquée dans le programme (jusqu'à une demi-heure pour le chauffage et une heure pour la climatisation).

- Vous pouvez désactiver la mise en marche anticipée.
Veuillez consulter la section des **Réglages optionnels**.

INDICATEUR DE DURÉE D'UTILISATION

- Le thermostat mesure la durée d'utilisation du système (c'est-à-dire la durée de fonctionnement de l'équipement de chauffage/climatisation).
- Appuyez sur USAGE une fois pour voir l'usage du jour (USAGE TODAY).
- Appuyez sur USAGE de nouveau pour voir l'usage de la semaine (USAGE THIS WEEK).
- USAGE TODAY se remet automatiquement à zéro chaque jour 0 h (minuit).
- USAGE THIS WEEK se remet automatiquement à zéro à la fin de chaque semaine à 0 h (minuit dimanche).
- Les semaines commencent le lundi matin.

REPLACEMENT DU FILTRE

- L'indicateur FILTER CHANGE  (changement du filtre) s'affichera sur l'écran à CL lorsque la durée d'utilisation du système de chauffage ou de climatisation (HEAT ou COOL) atteindra environ 500 heures. Ceci est une indication que le filtre devrait être changé.

Pour remettre le compteur de changement du filtre à zéro, appuyez et tenez enfoncé la touche USAGE pendant 3 secondes, Jusqu'à ce que  s'affiche pour un moment. Cette opération ramène le compteur à zéro.

RÉGLAGES OPTIONNELS

Ces réglages sont les suivants:

- Format d'affichage 12/24 heures.
- Cycle de chauffage (sélectionnez le cycle correspondant à votre équipement de chauffage).
- Mise en marche anticipée ON/OFF.
- Rétroéclairage (de l'écran) ON/OFF.

- Pour commencer, appuyez et tenez enfoncé la touche SET CLOCK (réglage de l'horloge) pendant 3 secondes.
- Le symbole SET OPTION (réglage de l'option) apparaîtra et 12Hr ou 24Hr clignotera.
- Sélectionnez 12Hr ou 24Hr en appuyant sur UP ou DOWN.
- Appuyez sur SET CLOCK pour passer au réglage du cycle. Choisissez une des valeurs entre Cr0 et Cr4 en appuyant sur UP ou DOWN (voir Tableau 1). La valeur par défaut est Cr3.

Cr	Système	Cycles par heure
Cr0	-	Désactivé
Cr1	Chaudières à circulation d'eau ou à condensation	2
Cr2	Appareil commercial	3
Cr3	Système d'air pulsé au gaz ou au mazout (par défaut)	5
Cr4	Chauffage électrique	7

Tableau 1

- Appuyez sur SET CLOCK pour passer au réglage de la mise en marche anticipée (Pre-comfort Recovery) ON/OFF et du rétroéclairage ON/OFF (Backlighting).
- Choisissez une des valeurs entre OP0 et OP3 en appuyant sur UP ou DOWN. Voir Tableau 2.
- La valeur par défaut est OP3.
- Le rétroéclairage ne s'allume que dans le noir.
Si le rétroéclairage est activé (ON), appuyez sur n'importe quelle touche et il s'allumera (ON) pendant 6 secondes et sera visible dans le noir.

OP	Options
OP0	Mise en marche anticipée (Pre-comfort Recovery) et Rétroéclairage OFF
OP1	Mise en marche anticipée ON, Rétroéclairage OFF
OP2	Mise en marche anticipée OFF, Rétroéclairage ON
OP3	Mise en marche anticipée et Rétroéclairage ON

Tableau 2

CHANGER LES PILES

Les piles sont faibles et doivent être remplacées immédiatement lorsque: 1) Le symbole de piles faibles  clignote sur l'écran 2) Lorsque la température de la pièce et l'humidité clignotent sur l'écran 3) Lorsqu'un signal sonore se fait entendre du thermostat. Cependant, il est recommandé de remplacer les piles à chaque année même si l'indicateur de piles faibles ne clignote pas.

Pour remplacer les piles:

- Déplacez le commutateur du thermostat à la position OFF et ayez en main les nouvelles piles.
- Ouvrir le thermostat en tirant doucement sur la partie avant du thermostat pour le détacher de la plaque arrière.
- Enlevez les piles usagées et installez les nouvelles rapidement.
- Fermez le thermostat à sa position d'origine.

Si vous installez les nouvelles piles moins de 20 secondes après avoir enlevé les piles usagées, les réglages de l'heure et la programmation seront conservés. Sinon, l'écran affichera 9:00AM (9h du matin) et vous devrez reprogrammer le thermostat de nouveau.

RÉINITIALISATION

Si l'écran est difficile à lire ou semble anormal ou si vous voulez effacer tous les programmes, appuyez sur la touche 'R' avec un objet pointu. Vous devrez ensuite régler de nouveau l'heure et les programmes.

SPÉCIFICATIONS

Nombre de programmes: programmation de 5+1+1 jours, avec 4 programmes par jour

Plage d'affichage de température: 0°C - 55°C (34°F - 99.5°F)

Plage d'affichage de l'humidité: 20% à 95%

Plage de réglage de la température: 5°C - 35°C (41°F - 95°F)

Plage de réglage de l'humidité: 20% à 70%

Plage de température de rangement: -20°C à 50°C (-4°F - 122°F)

Piles: 2 piles AA

GUIDE DE DÉPANNAGE

PROBLÈME

SOLUTION

L'écran ne s'allume pas.	<ol style="list-style-type: none">1) Vérifiez si les piles sont installées correctement.2) Vérifiez si piles sont neuves et du bon modèle.3) Appuyez sur la touche RESET.
Le symbole de piles faibles () clignote et un signal sonore se fait entendre.	<ol style="list-style-type: none">1) Les piles sont faibles. Remplacez les par des neuves.
La climatisation ne s'allume pas (le symbole COOL ne clignote pas).	<ol style="list-style-type: none">1) Le commutateur est à la position HEAT ou OFF.2) La température de la pièce est inférieure à la température programmée. Vérifiez la température programmée à cette heure-là.3) La climatisation a été éteinte il y a moins de 5 minutes et le délai automatique a été activé pour protéger le compresseur.
La climatisation ne s'allume pas (le symbole COOL clignote).	<ol style="list-style-type: none">1) Vérifiez si le commutateur principal du système de climatisation est allumé. Il pourrait avoir été arrêté.

GUIDE DE DÉPANNAGE

PROBLÈME	SOLUTION
Le chauffage ne s'allume pas (le symbole HEAT ne clignote pas).	1) Le commutateur du système est à la position COOL ou OFF . La température de la pièce est supérieure à la température programmée. Vérifiez la température programmée à cette heure-là.
Le chauffage ne s'allume pas (le symbole HEAT clignote).	1) Vérifiez si le commutateur de la fournaise et / ou le brûleur sont allumés. 2) Attendez que la fournaise commence à chauffer et que le ventilateur se mette en marche. Dans la plupart des systèmes de chauffage à air, il y a un délai entre la mise en marche de la fournaise et la mise en circulation de l'air chaud par le ventilateur. 3) Le cavalier HE/HG à l'intérieur du thermostat n'est pas à la bonne position. Vérifiez le guide d'installation.
La température de la pièce est différente de la température programmée.	1) Il arrive souvent que la température de la pièce soit par moment différente de la température fixée dans le réglage. Le thermostat sera activé si cette différence persiste. 2) Vous avez peut-être utilisé la fonction Override. 3) Le système est à la position HOLD . Appuyez sur HOLD une fois pour revenir au réglage normal.

GARANTIE

Ce thermostat a un garantie de trois (3) ans contre les défauts sur le matériel et la qualité. Le produit n'est pas garanti contre l'usure et les bris occasionnés par un mauvais emploi ou abus.

Si le produit est défectueux,

- retournez- le chez votre détaillant avec la facture d'achat datée.

Attention:

IL EST FORTEMENT RECOMMANDÉ D'OBTENIR LES SERVICES D'UN ÉLECTRICIEN CERTIFIÉ AFIN DE S'ASSURER QUE L'INSTALLATION DE VOTRE THERMOSTAT EST SÉCURITAIRE. Le fabricant n'assume aucune responsabilité provenant de connexion inappropriée ou sur n'importe quel dommage en résultant. Une mauvaise installation annule automatiquement la garantie.

Note: Les frais de port et de manutention pour les produits retournés ne sont pas inclus sous cette garantie.

Si vous avez des questions concernant cette garantie, veuillez contacter notre centre de service à la clientèle au **1-888-468-6876**, du lundi au vendredi, de 8h à 17h (heure des rocheuses).

N'EST PAS COMPATIBLE AVEC DES CIRCUITS 120 / 240 VOLTS